

R1N - R1CR

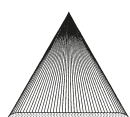

R1E - R1CRE

# Ugelli con getto a lama

## Flat spray nozzles

### R1N - R1E - R1CR - R1CRE

#### CARATTERISTICHE DI SPRUZZO

Getto piatto a lama con buona nebulizzazione e distribuzione uniforme a tutte le pressioni. Nei tipi R1N e R1CR lo spruzzo si presenta affusolato verso le estremità e si consiglia la sovrapposizione dei getti per ottenere uniformità di copertura nei casi in cui gli ugelli vengano montati adiacenti, mentre nei tipi R1E e R1CRE lo spruzzo è uniforme su tutta la superficie coperta. Nei tipi con getto rettilineo l'ugello produce uno spruzzo a dardo con forte impatto a tutte le pressioni.

#### COSTRUZIONE

Le punte R1N e R1E offrono il vantaggio di essere intercambiabili fra loro e con tutte le punte della stessa serie, mediante l'uso di corpi maschio o femmina, di tronchetti a saldare e bloccate da apposite ghiera. (Vedi pagg. 112÷116) Nei tipi con bassa portata può essere montato un filtro flangiato per evitare eventuali problemi di intasamento. Le punte R1CR e R1CRE, con il loro speciale attacco a coda di rondine, vengono normalmente montate con gli appositi tronchetti a saldare. (Vedi pagg. 112÷116). L'orientamento del getto è pre-inclinato di 5° rispetto all'asse del tubo (Vedi schema di installazione) per garantire un perfetto allineamento, senza interferenze degli spruzzi nei punti di sovrapposizione e per ridurre al minimo i tempi di installazione e di manutenzione. Tutte le suindicate punte sono costruite con una vasta gamma di portate e angoli di spruzzo. I corpi, sui quali vengono montate le citate punte, hanno attacco filettato Gas conico (BSPT - UNI 339). Altre filettature: NPT, Gas cilindrica (BSPP - UNI 338), ecc. vengono fornite su specifica richiesta. Le punte colorate in plastica, normalmente usate in agricoltura, sono disponibili solo con i codici da 1 a 10 e con angoli di spruzzo di 80° o 110°. Vengono stampate nei colori conformi alle norme ISO con i seguenti materiali: hostaform, polipropilene, kematal.

#### ANGOLI DI SPRUZZO STANDARD

0° (Getto rettilineo) - 15° - 20° - 25° - 30° - 40° - 45° - 50° - 60° - 65° - 80° - 90° - 95° - 100° - 110° - 120°.

#### MATERIALI STANDARD

Ottone, acciaio normale, acciaio inox AISI 303, acciaio inox AISI 316 e PVC. Materiali diversi vengono forniti su specifica richiesta. (Vedi lista a pag. 3)

#### APPLICAZIONI TIPICHE

Pulizia e trattamento dei metalli, rivestimenti a spruzzo, sgrassature e risciacqui, macchine lavapezzi, raffreddamento a spruzzo, pulizie a pressione, lavaggio sabbia, lavaggio carbone, lavaggio ghiaia, discagiature, protezione antincendio, ecc.

#### SPRAY CHARACTERISTICS

Flat spray with perfect atomizing effect and very uniform distribution at all pressures. In R1N and R1CR types, the spray pattern is flat, fan-shaped without hard edges to ensure even surface spreading of fluid in cases of overlapping adjacent sprays in their installed set-up, while types R1E and R1CRE produce a totally uniform spray both at the centre as well as on the edges. The solid stream type, has a needle shaped spray pattern with a strong impact at all pressures.

#### CONSTRUCTION

The spray tip types R1N and R1E have the advantage of being interchangeable with any other tips and can be fixed by using their retainer caps on various types of bodies, (See pages 112÷116) which can be either male or female, or applied on welding nipples. For tips of low capacity, a strainer can be used, in order to avoid any eventual problems of obstruction. Type R1CR and R1CRE tips, with their special dovetail attachment, are applied to their respective welding nipples. (See pages 112÷116) The flat spray is pre-set at 5° to the tube axis. (See drawing shown aside). Such assembly method guarantees a perfect alignment of the sprays, without any interference of one with the other, thus obtaining a perfectly uniform distribution also on overposed points and minimizing installation and maintenance time. The fittings on which the above tips can be applied, are Gas tapered (BSPT - UNI 339) threaded. Other threadings available upon specific request are: NPT, Gas parallel (BSPP - UNI 338), etc. There is a vast range of angles and flow rates for the above mentioned tips. The coloured plastic R1N tip series are most commonly used for agricultural purposes and their code numbers range from 1 to 10. They are moulded with various plastic materials (Hostaform, polypropylene and kematal) to provide spray angles of 80° or 110° and their chosen colours conform to the standard ISO norms.

#### THE STANDARD SPRAY ANGLES ARE:

0° (Solid stream spray pattern) - 15° - 20° - 25° - 30° - 40° - 45° - 50° - 60° - 65° - 80° - 90° - 95° - 100° - 110° - 120°

#### STANDARD MATERIALS

Brass, Mild Steel, Stainless Steel AISI 303, Stainless Steel AISI 316 and PVC. Other materials are available upon specific request. (See page 3 for list)

#### TYPICAL APPLICATIONS

Spray coating, degreasing and washing, industrial washing machines, spray cooling, pressure cleaning, sand washing, coal washing, gravel washing, sweeping operations, fire protection, etc.

### Componenti serie - R1N - R1E - Series components

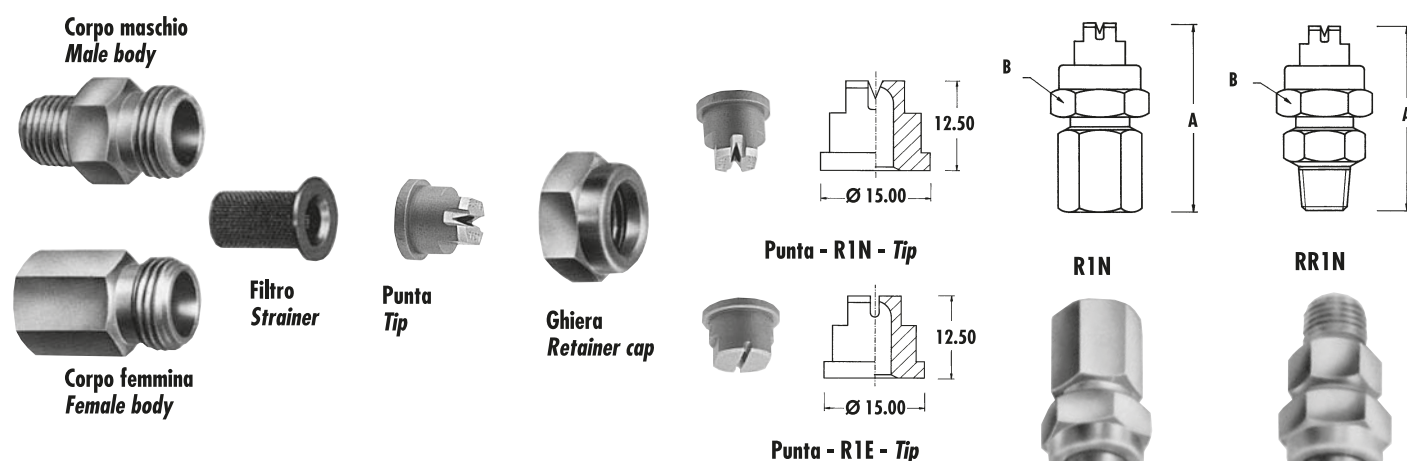

### Installazioni tipiche - Typical installations

